

## Línea Complementarios

Triturador de alimentos

# XM-22

Equipo ideal para comercio y cadenas Food Service



# VENTUS<sup>®</sup>



Velocidades  
Indicador luminoso



Cuchilla

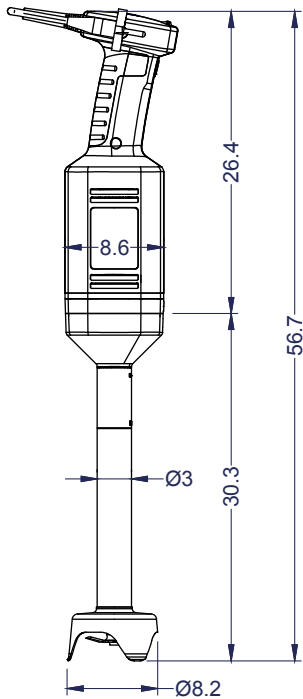

Vista Elevación

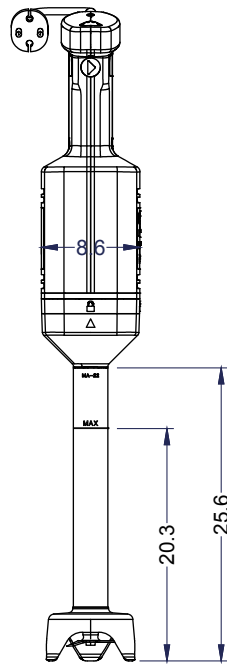

Vista Izquierda

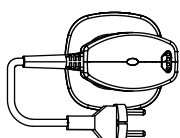

Vista Planta

## Características

- Ideal para mise en place y apoyo en el servicio.
- Distintas preparaciones con la misma cuchilla.
- Cuchilla Y-blade profesional de acero templado y filo de larga duración.
- Trabajos de larga duración sin sobrecalentamiento de la carcasa.
- Bloque motor de velocidad variable.
- Brazo extraíble de 30 cm.
- Diseño compacto y manejable.
- Ergo-design & bi-mat-grip: Carcasa externa hecha en dos materiales para un agarre ergonómico. Grip antideslizante. Inclinación óptima del mango que minimiza la fatiga.
- Vario-speed: Velocidad variable.
- Click-on-arm: Brazo desmontable con cierre rápido y seguro.
- Trabajo en recipientes de hasta 15 litros.
- Brazo lavable bajo grifo o lavavajillas.
- Indicador luminoso.
- Garantía de seguridad e higiene.
- Incluye: Brazo triturador MA-22, soporte mural.
- Accesorios: Brazos trituradores MA-20, brazo batidor BA-20.

	Capacidad máx. recipiente	15 litros		
	Dimensiones ext. equipo	Largo brazo 30.3 cm	Largo total 56.7 cm	
	Diám. cubre cuchillas	Ø8.2 cm		
	Dimensiones embalaje	Ancho 44 cm	Profundidad 37.5 cm	Alto 10.5 cm
	Peso	Neto 2.56 kg	Bruto 3.25 kg	
	Especificaciones eléctricas	Potencia 0.3kW	Energía 220V/50Hz/1F	
	Velocidad motor	1.500 - 15.000 rpm		
	Nivel de ruido a 1 m	<80 dB(A)		

Unidad: cm