

Línea Frío

Máquina fabricadora de hielo

ECPM-300A

Máquina fabricadora de hielo en cubos

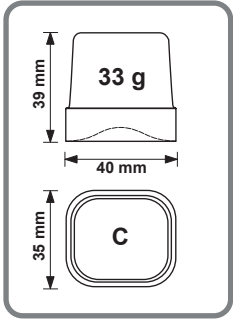

Tamaño cubo 33g

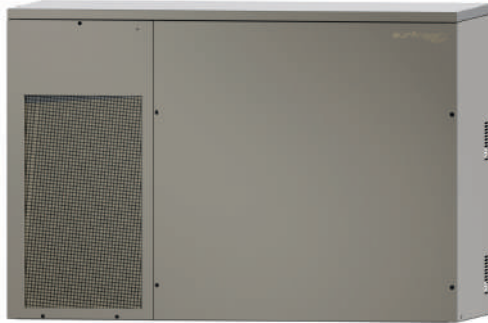

	Temperatura ambiente	Temperatura agua		
		7°C	15°C	21°C
10°C		320kg		
21°C			300kg	
32°C				260kg

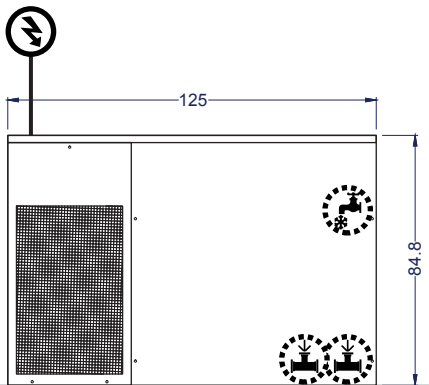

Vista Elevación

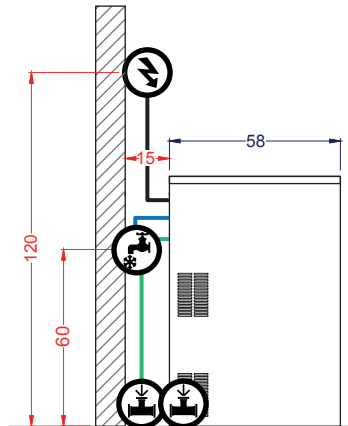

Vista Izquierda

Unidad: cm

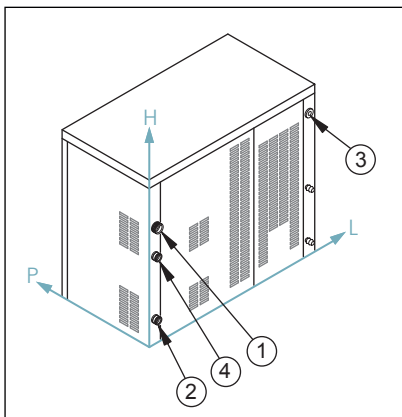

- ① Entrada de agua
- ② Desagüe 1 (Ø29 mm)
- ③ Conexión eléctrica
- ④ Desagüe 2 (Ø31 mm)

*Se recomienda alimentación de agua blanda

VENTUS®

Características

- Estructura fabricada en acero inoxidable y depósito de hielo aislado con poliuretano.
- Sistema de enfriamiento por aire.
- Alto nivel de producción.
- Formación de cubitos por medio de agua pulverizada.
- **Fabricación de hielo en formato de cubos de 33g.**
- **Consumo de agua 2.6 litros/kg.**
- Amplia apertura de puerta frontal con sistema batiente, permite acceder con facilidad al depósito.
- Bases regulables para nivelación.

Producción diaria
T° ambiente 21°C
T° del agua 15°C **300 kg/24h**

Modelo contenedor **BX350**

Dimensiones equipo Ancho **125 cm** Profundidad **58 cm** Alto **84.8 cm**

Dimensiones embalaje Ancho **133.5 cm** Profundidad **70.5 cm** Alto **100.5 cm**

Peso Neto **152 kg** Bruto **178 kg**

Especificaciones eléctricas Potencia **2.6 kW** Energía **220V/50Hz**

Especificaciones sanitarias Conexión **Ø3/4"** Presión **1 - 6 bar**

Especificaciones desagüe Conexión 1 **Ø29 mm** Conexión 2 **Ø31 mm**

Refrigerante **R452A** **Enfriamiento** **Por aire**