

## Línea Calor

Carro mantenedor de alimentos, 10 GN 1/1

# DH-5F-11

Equipo ideal para comercio y cadenas Food Service



Panel control



# VENTUS<sup>®</sup>

## Características

- Carro mantenedor de alimentos de 5 niveles (10 GN 1/1 de 15 cm de profundidad).
- Terminaciones en acero inox, en interior y exterior.
- Base anti golpes para transporte seguro.
- Base con ruedas de alta resistencia, 2 con freno.
- Manillas de acero en ambos costados para un cómodo transporte.
- Temperatura homogénea gracias a sus ventiladores.
- Base interior con depósito humidificador.
- Switch de prendido y apagado.
- No Incluye depósitos gastronómicos (GN).

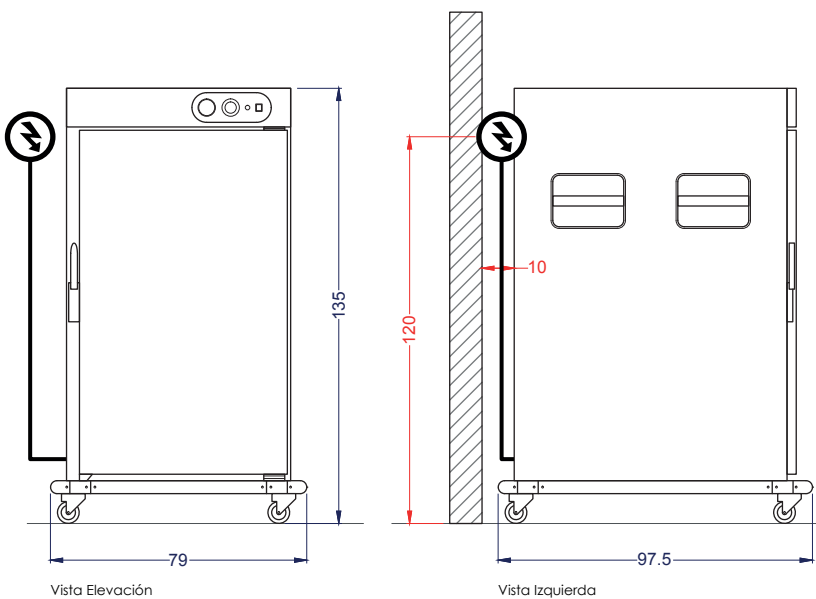

Vista Elevación

Vista Izquierda

Unidad: cm

 Capacidad	10 GN 1/1		
 Dimensiones equipo	Ancho 79 cm	Profundidad 97.5 cm	Alto 135 cm
 Peso	Neto 145 kg	Bruto 149 kg	
 Especificaciones eléctricas	Potencia 2.62 kW	Energía 220V/50Hz	Corriente 11.9 A
 Especificaciones eléctricas	Tipo de enchufe Monofásico Domiciliario 16A		
 N° de bandejas	5 niveles		