

Línea Frío

Conservadora horizontal, 2 puertas deslizables, vidrio templado curvo

CTV-340C

Equipo ideal para refrigeración y congelación de productos

**TRIPLE
FUNCIÓN**



Llave de seguridad



Canastillos

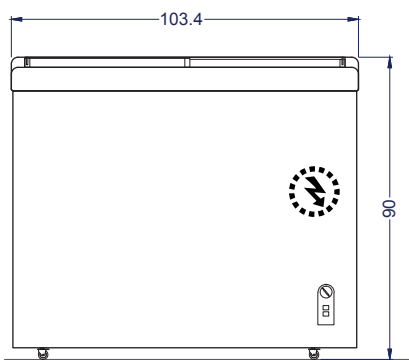

Vista Elevación

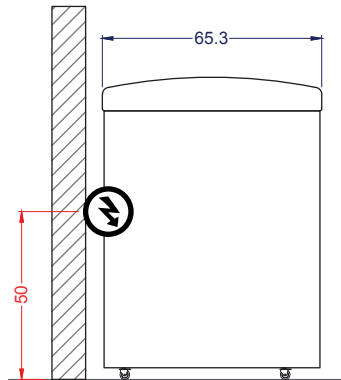

Vista Izquierda

MEDIDAS INTERNAS

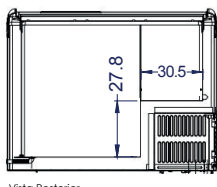

Vista Posterior

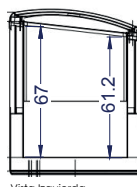

Vista Izquierda

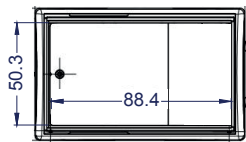

Vista Planta

Unidad: cm

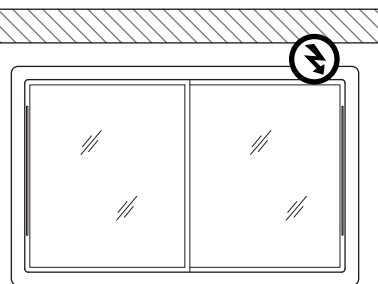

Vista Planta

VENTUS[®]

Características

- **TRIPLE FUNCIÓN:** Refrigerado, congelado suave y congelado ultra.
- Conservadora con **2 puertas deslizables de vidrio templado curvo.**
- Ideal para exhibición y conservación de productos refrigerados, helados u otros productos congelados.
- Sistema ajustable de temperatura interior por termostato.
- Base con ruedas para fácil desplazamiento.
- Interior de acero prepintado.
- Incluye 3 canastillos.
- Con llave de seguridad.

	Capacidad	Neto 263 litros	Bruta 336 litros	
	Dimensiones	Ancho 103.4 cm	Profundidad 65.3 cm	Alto 90 cm
	Peso	Neto 43 kg	Bruto 48 kg	
	Especificaciones eléctricas	Potencia 0.23kW	Energía 220V/50Hz	
	Nº de canastillos	3 unidades		
	Enfriamiento	Frío estático		
	Tº de trabajo	-18°C a +10°C		